

MONTAGEHANDLEIDING
VERANDAZONWERING V630 - MALMÖ

Belangrijk vóór het monteren

Algemene waarschuwing

Als u het Verano® product zelf monteert, is dat voor uw eigen risico. Gebruik deze instructie slechts als een hulpmiddel en alleen bij montage van dit specifieke Verano® product. Mocht u er zelf niet uitkomen, dan kunt u altijd kiezen voor professionele montage. Het montageteam van uw Verano® dealer staat graag voor u klaar.

Pas op voor beschadigingen

Gebruik geen mes of ander scherp voorwerp bij het openen van de verpakking. De inhoud zou beschadigd kunnen raken. Leg de inhoud op een zachte ondergrond.

Pas op wanneer u gaat boren. Vallend boorgruis kan beschadigingen veroorzaken.



V630 Malmö gesloten

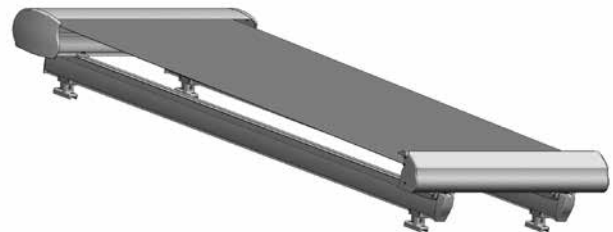

V630 Malmö open

1. Montage van de geleidersteunen

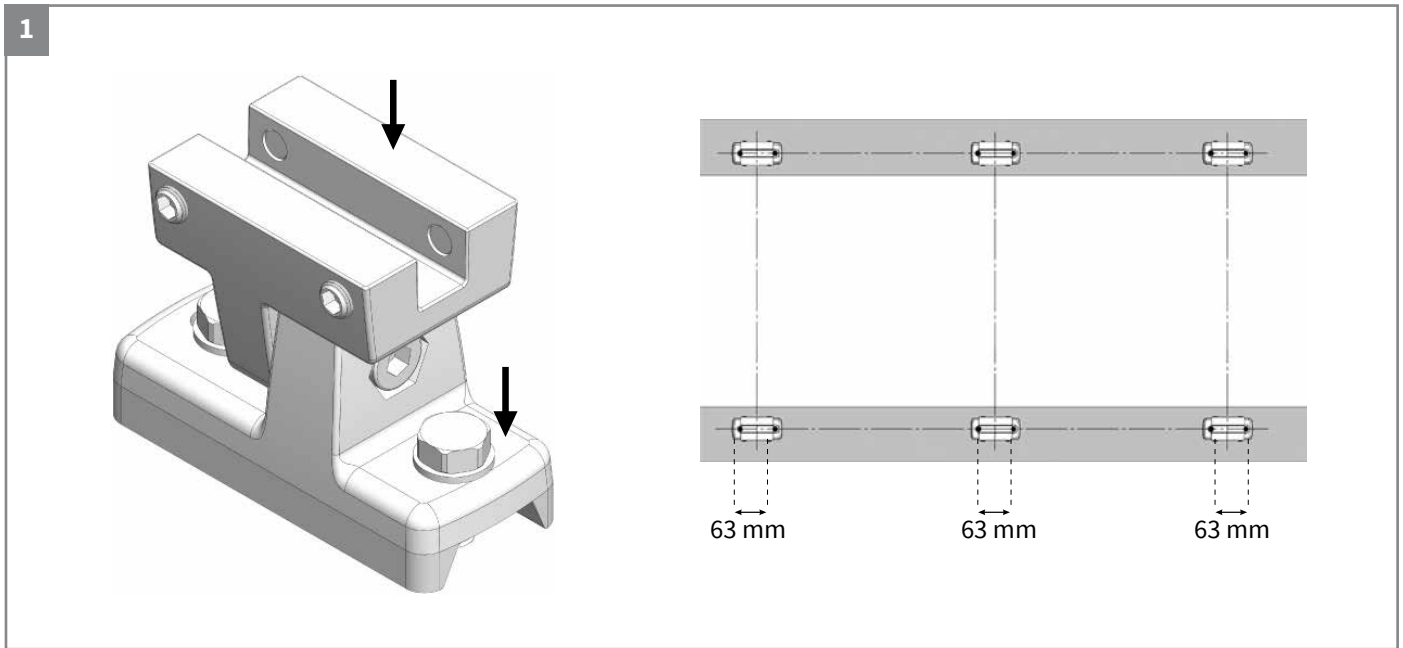

Plaats de geleidersteunen op het dak. Draai de schroeven nog niet helemaal aan.
 Het is belangrijk dat alle geleidersteunen lijnrecht naast en tegenover elkaar worden geplaatst.
 Dit is met name belangrijk wanneer u drie steunen per geleider gebruikt.

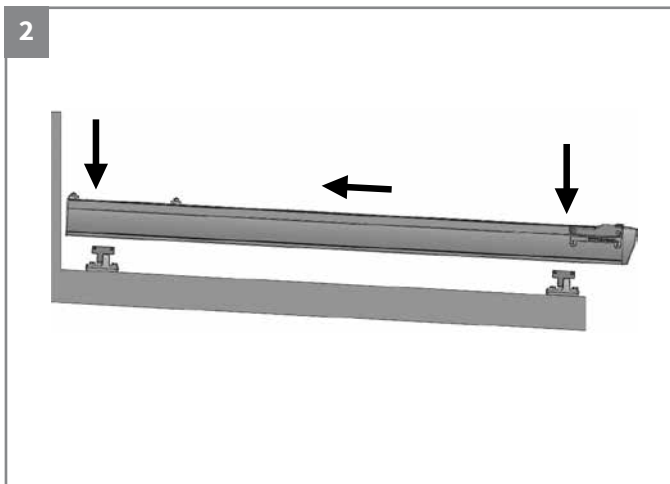

Zet de geleiders op de geleidersteunen. Houd er rekening mee dat de achterzijdede muur niet raakt.

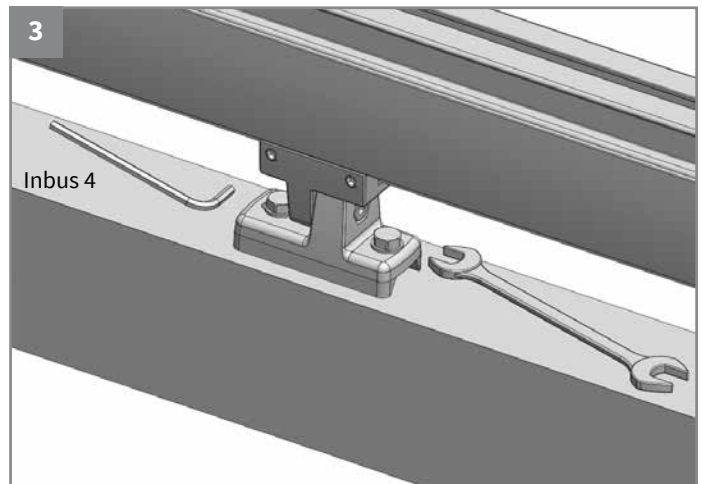

Draai de moeren en schroeven vast.

2. Uitlijning en montage geleiders

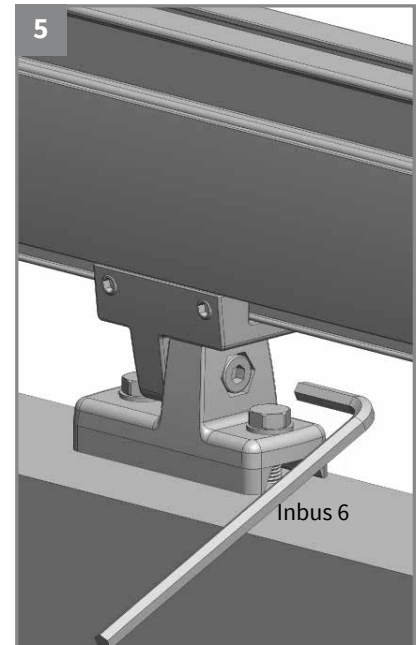
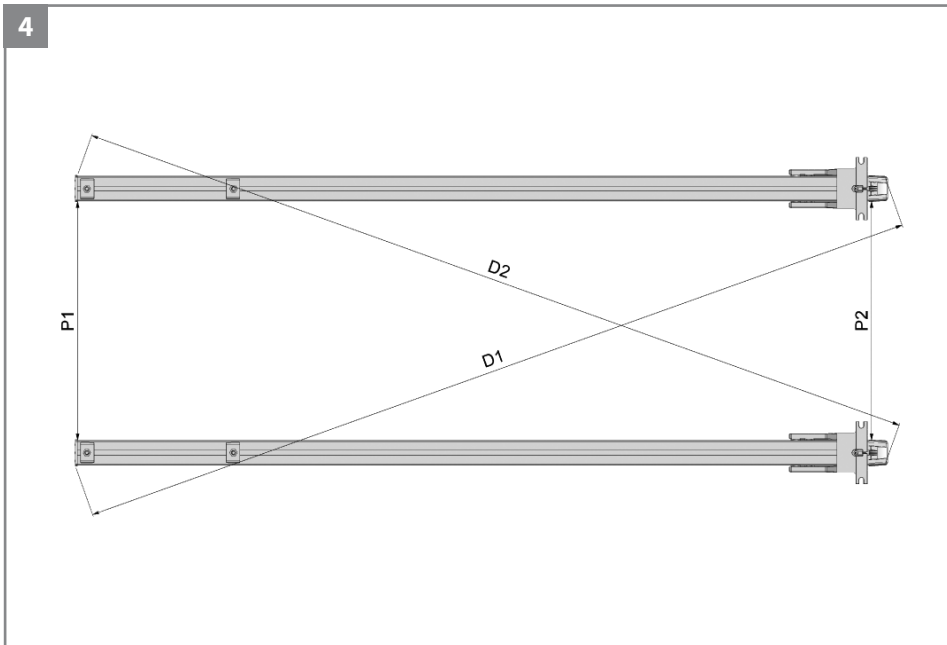

Pas de stand van de geleiders aan, zodat ze precies parallel aan elkaar staan. Ga hierbij uit van de diagonale lijnen tussen de geleiders; de afmeting van deze lijnen moet goed op elkaar zijn afgestemd. U kunt hiervoor zorgen door de ruimte tussen de geleidersteunen aan te passen.

Gebruik hier eventueel onderstaande formule voor:

$$P1 = P2 \pm 1 \text{ mm}$$

$$D1 = D2 \pm 2 \text{ mm}$$

Wanneer de geleiders correct staan afgesteld, kunt u de schroeven vastdraaien.

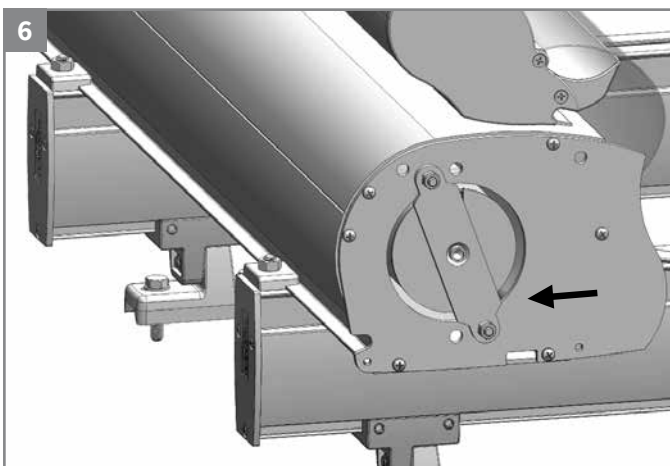

Plaats de cassette haaks op de geleider en schuif deze in de bevestigingsklemmen achter op de geleiders.

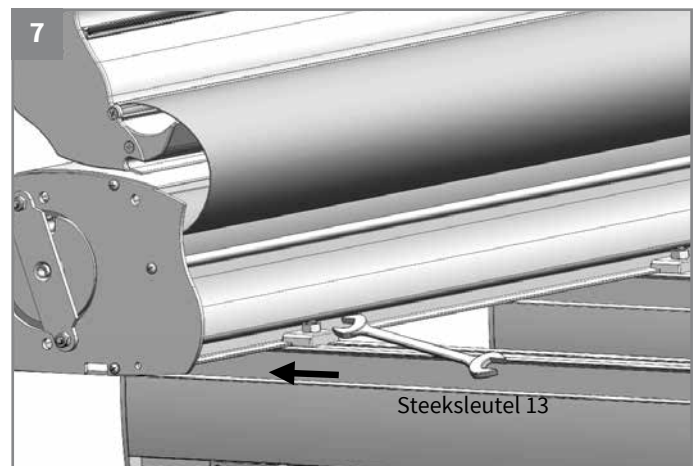

Schuif de voorste bevestigingsklemmen aan de voorkant tegen de cassette.

Draai de klemmen stevig vast.

Houd het doek een stukje afgerold, zodat de voorlijst gescheiden blijft van de cassette.

3. Uitlijning van het doek

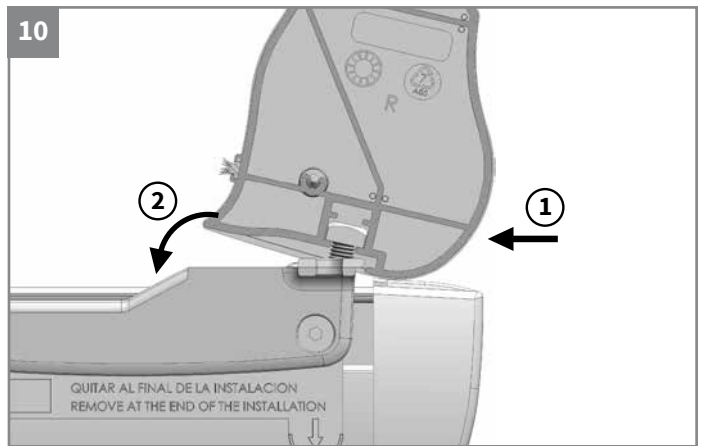
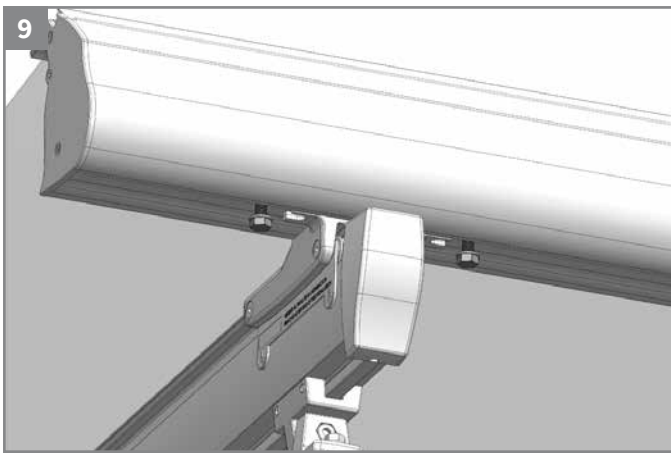
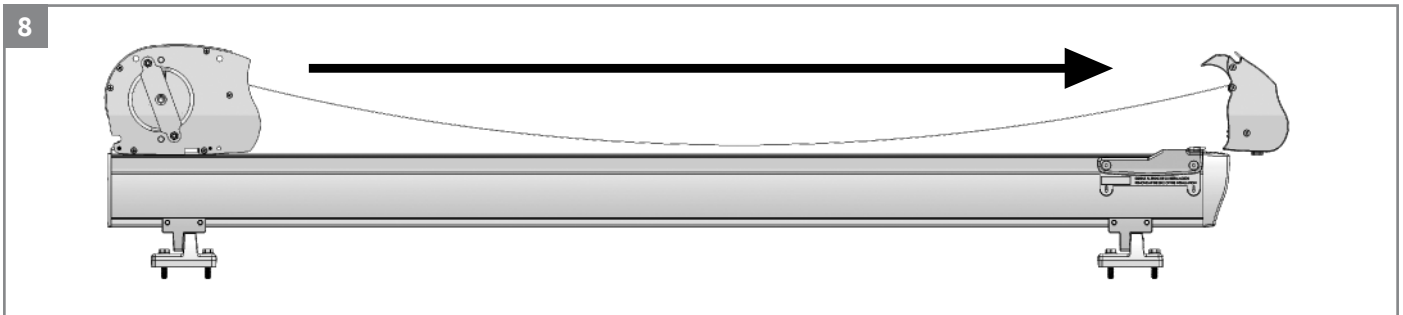

Rol het doek af.

Haak de voorlijst in de geleiderblokken.

Zorg ervoor dat er aan beide zijdes van de geleiderblokken een bout- en moerset zit.

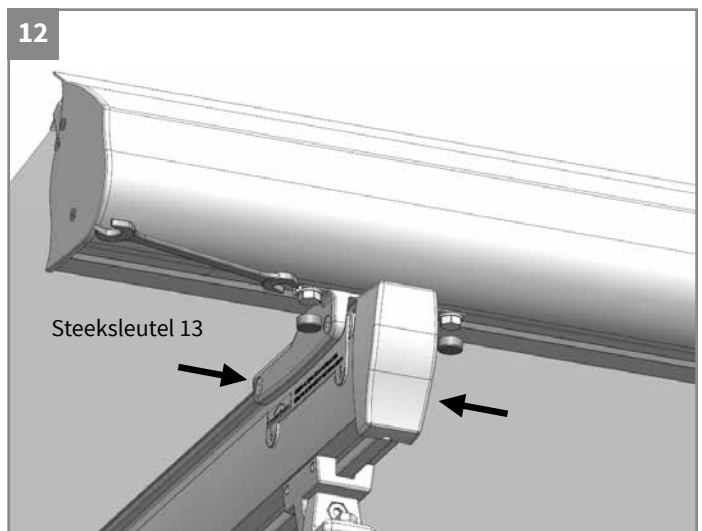
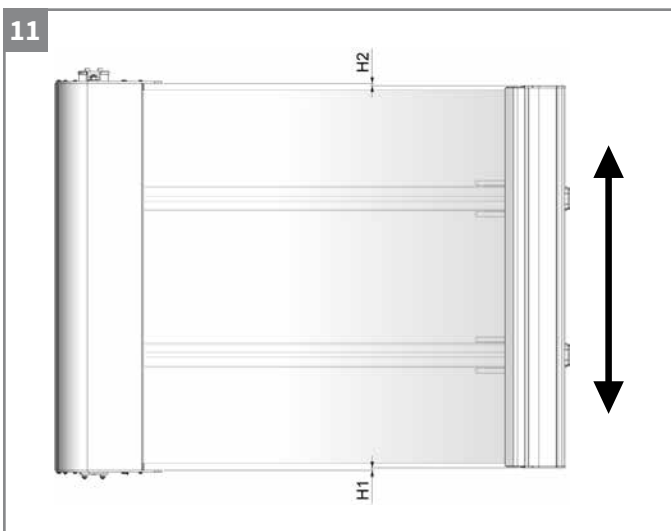

Laat de motor de voorlijst naar de cassette trekken.

Zorg voor een gelijk opening (bij een gesloten toestand) aan beide zijdes tussen de voorlijst en de opening in de cassette.

Belangrijk! $H1 = H2 \pm 2 \text{ mm tot } 5 \text{ mm}$.

Doe nu hetzelfde voor het doek.

Plaats de bouten in de vleugels van de geleiderblokken. Draai deze stevig vast en doe de afwerkdoppen op de moeren.

3. Begin- en eindpositie bepalen

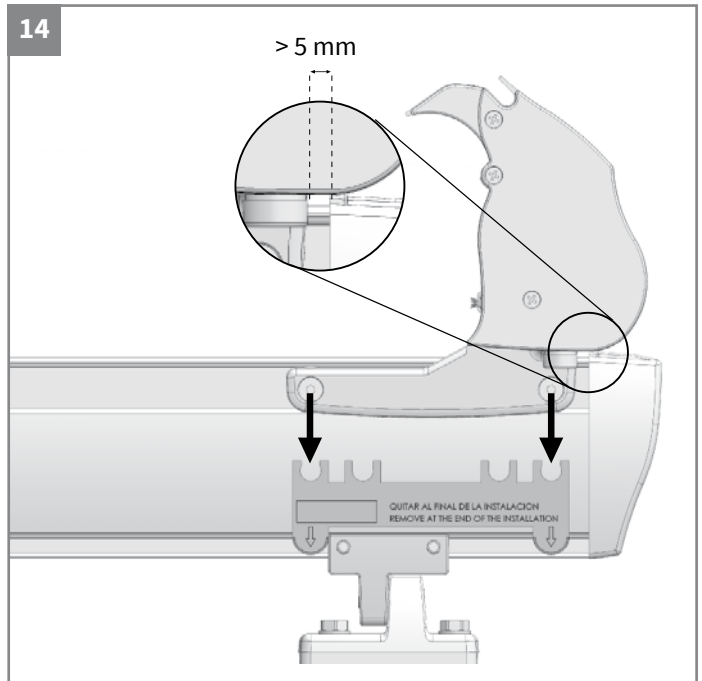
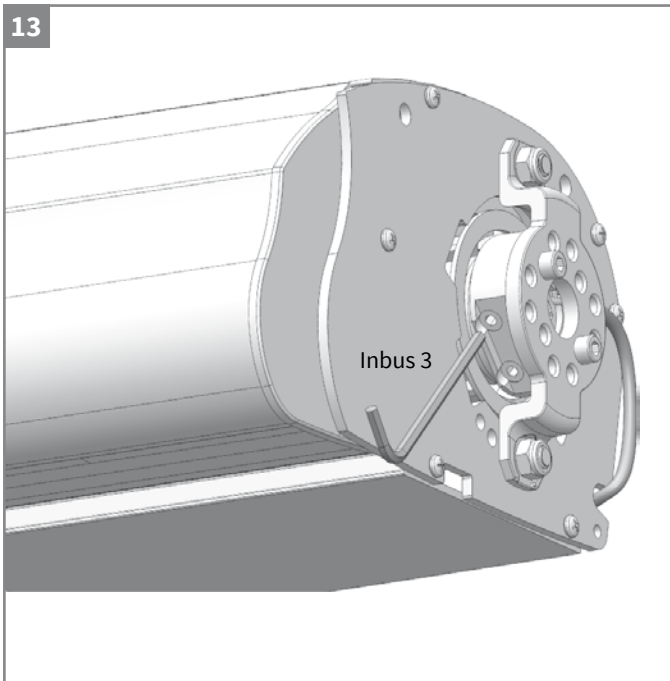

Bepaal nu de eindposities voor de open en de gesloten stand.

Belangrijk! Er moet minimaal 5 mm overblijven tussen het geleiderblok en het eind van de geleider.

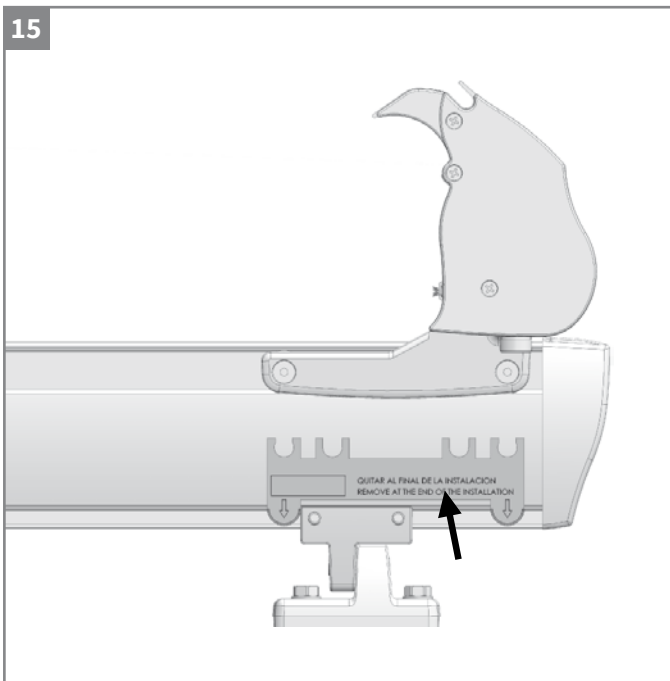

Verwijder de wegwerp centreeblokken aan het eind van de montage.

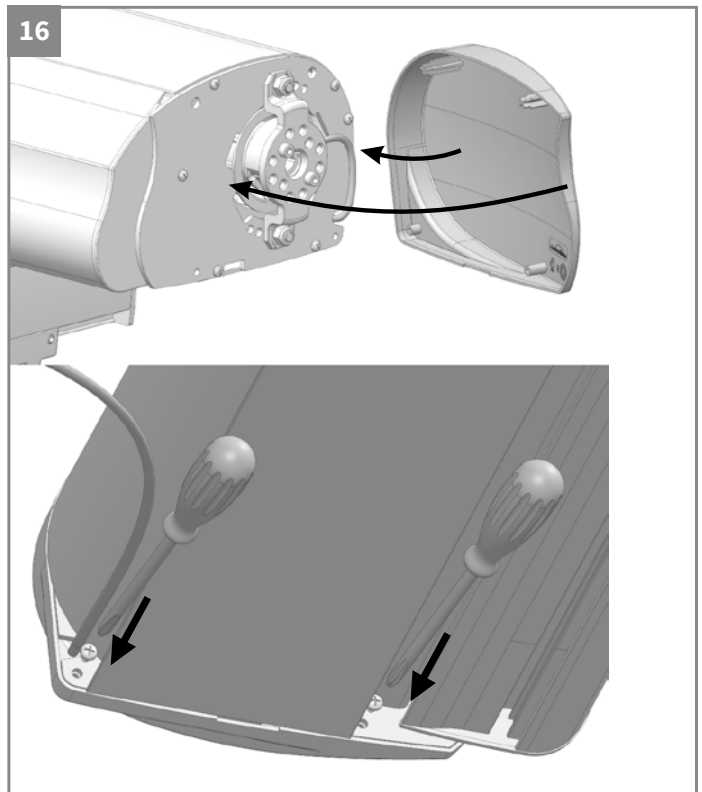

Plaats de eindkappen op de cassette. Doe dit door de pinnen van de eindkap in de gaten van de cassette te stoppen. Schroef de eindkap onderaan vast. Geleid het snoer van de motor door de uitsparing in de cassette.